



Femi 783 XL - neue Version mit größerem Schneidbereich!
(lieferbar ca. ab April 2010)

tragbare Metallbandsäge für Schnitte von 0° bis 45° links.
TROCKENSCHNITT ohne Kühlmittel.

MERKMALE:

- Benutzerfreundliche Sägeband-Spanneinrichtung.
- Schnittwinkel stufenlos einstellbar 0° bis 45°.
- Professioneller Schraubstock mit prismaförmigen Führungen.
- Leistungsstarker Motor 850 W mit elektrischer Digitaleinstellung der Drehzahl "Constant Speed" mit Strombegrenzer.
- Sicherheitsfunktion gegen versehentliches Wiedereinschalten.
- Stabiles und robuster Untergestell aus Formstahl.
- Ergonomischer Handgriff.
- Bügel-Sperrvorrichtung für leichten Transport.
- Einstellbarer Anschlag für Schnitte gleicher Länge (L=500mm).
- Kreislaufschutz zur Vermeidung elektrischer Störungen.



Femi 784 XL - neue Version mit größerem Schneidbereich!
(lieferbar ca. ab April 2010)

tragbare Metallbandsäge für Schnitte von 0° bis 45° links.
TROCKENSCHNITT ohne Kühlmittel.

MERKMALE:

- Benutzerfreundliche Sägeband-Spanneinrichtung.
- Schnittwinkel stufenlos einstellbar 0° bis 45°.
- Professioneller Schraubstock mit prismaförmigen Führungen.
- Leistungsstarker Motor 1200 W mit elektrischer Digitaleinstellung der Drehzahl "Constant Speed" mit Strombegrenzer.
- Sicherheitsfunktion gegen versehentliches Wiedereinschalten.
- Stabiles und robuster Untergestell aus Formstahl.
- Ergonomischer Handgriff.
- Bügel-Sperrvorrichtung für leichten Transport.
- Einstellbarer Anschlag für Schnitte gleicher Länge (L=500mm).
- Kreislaufschutz zur Vermeidung elektrischer Störungen.



	●	■	■
0°	105	102	105x93
45° ⇄	65	60	65x60

	●	■	■
0°	120	112	120x102
45° ⇄	85	80	85x70

	1~	1 0 2	
mm	Watt	m/min	kg
1335x13x0,65	950	30+80	16

	1~	1 0 2	
mm	Watt	m/min	kg
1440x13x0,65	1200	35+80	17



NG 120 XL - neue Version mit größerem Schneidbereich!

(lieferbar ca. ab April 2010)

tragbare Metallbandsäge für Schnitte von 0° bis 60° links.
TROCKENSCHNITT ohne Kühlmittel.

MERKMALE:

- Innovativer, gekuppelter Bandspanner für die Kontrolle und die Einstellung der richtigen Bandspannung.
- Schnittwinkel stufenlos einstellbar 0° bis 60°.
- Professioneller Schraubstock mit prismaförmigen Führungen.
- Leistungsstarker Motor 1200 W mit elektrischer Digitaleinstellung der Drehzahl "Constant Speed" mit Strombegrenzer.
- Sicherheitsfunktion gegen versehentliches Wiedereinschalten.
- Stabiles und robuster Untergestell aus Gusseisen.
- Ergonomischer Handgriff.
- Bügel-Sperrvorrichtung für leichten Transport.
- Einstellbarer Anschlag für Schnitte gleicher Länge (L=500mm).
- Kreislaufschutz zur Vermeidung elektrischer Störungen.



NG 160

tragbare Metallbandsäge für Schnitte von 0° bis 45° links.
TROCKENSCHNITT ohne Kühlmittel.

MERKMALE:

- Innovativer, gekuppelter Bandspanner für die Kontrolle und die Einstellung der richtigen Bandspannung.
- Schnittwinkel stufenlos einstellbar 0° bis 60°.
- Professioneller Schraubstock mit prismaförmigen Führungen.
- Leistungsstarker Motor 1200 W mit elektrischer Digitaleinstellung der Drehzahl "Constant Speed" mit Strombegrenzer.
- Sicherheitsfunktion gegen versehentliches Wiedereinschalten.
- Stabiles und robuster Untergestell aus Gusseisen.
- Ergonomischer Handgriff.
- Bügel-Sperrvorrichtung für leichten Transport.
- Einstellbarer Anschlag für Schnitte gleicher Länge (L=500mm).



Durch die umgekehrte Drehrichtung des Sägebandes, gegen die lose Schraubstockbacke "NG-System", reduzieren sich die Schneidzeiten bis zu 60% gegenüber der Standardmaschine.



	●	■	■
0°	120	112	120x102
45° ⇄	80	78	78x78
60° ⇄	50	43	50x43

	1~	1 0 2	
mm	Watt	m/min	kg
1440x13x0,65	1200	35+80	18



Durch die umgekehrte Drehrichtung des Sägebandes, gegen die lose Schraubstockbacke "NG-System", reduzieren sich die Schneidzeiten bis zu 40% gegenüber der Standardmaschine.



	●	■	■
0°	150	150	160x140
45° ⇄	100	100	120x100

	1~	1 0 2	
mm	Watt	m/min	kg
1735x13x0,9	2000	30+80	35

2200 ECO

Unterschrank
als Option
erhältlich!

2200 ECO

transportable Metallbandsäge für Schnitte von 0° bis 60° links.
(kann optional auch mit einem Unterschrank ausgerüstet werden)
Schnitt mit Kühlmittel.

MERKMALE:

- Robuster Schraubstock aus Gusseisen mit Schnellspannung und prismatischer Führung.
- Schnittwinkel stufenlos einstellbar 0° bis 60°.
- 2 Sägebandgeschwindigkeiten 60/80 m/min.
- Sägebandspannsystem mit LED Anzeige für die Kontrolle der korrekten Bandspannung mit Sicherheitsabschaltung.
- Wanne mit elektrischer Kühlmittelpumpe 60 Watt.
- Ergonomischer Handgriff.
- Einstellbarer Anschlag für Schnitte gleicher Länge (L=500mm).

NG 200 / NG 201

Unterschrank
als Option
erhältlich!

NG 200 / NG 201

transportable Metallbandsäge für Schnitte von 0° bis 60° links.
(kann optional auch mit einem Unterschrank ausgerüstet werden)
Schnitt mit Kühlmittel.

MERKMALE:

- Robuster Schraubstock aus Gusseisen mit Schnellspannung und prismatischer Führung.
- Schnittwinkel stufenlos einstellbar 0° bis 60°.
- Mittlerer und drehbarer dritter Flüssigkeitslauf für optimale Schmierung des Sägeblattes.
- NG 200: Einphasen-Version mit leistungsstarkem Motor 2000 Watt mit elektrischer Digitaleinstellung der Drehzahl "Constant Speed" mit Strombegrenzer.
- NG 201: Dreiphasen-Version mit Niederspannungs-Paneel (24V) mit 2 Bandgeschwindigkeiten 30/60 m/min.
- Sicherheitsfunktion gegen versehentliches Wiedereinschalten.
- Sägebandspannsystem mit LED Anzeige für die Kontrolle der korrekten Bandspannung mit Sicherheitsabschaltung.
- Wanne mit elektrischer Kühlmittelpumpe 60 Watt.
- Ergonomischer Handgriff.
- Einstellbarer Anschlag für Schnitte gleicher Länge (L=500mm).



Durch die umgekehrte Drehrichtung des Sägebandes, gegen die lose Schraubstockbacke "NG-System", reduzieren sich die Schneidzeiten bis zu 60% gegenüber der Standardmaschine.



	●	■	■
0°	170	170	190x130
45° ⇄	110	110	150x110
60° ⇄	75	75	100x70

mm	Watt	m/min	kg
2140x20x0,9	1850 1~	60/80	90



	●	■	■
0°	170	170	198x55+190x130
45° ⇄	110	110	150x110
60° ⇄	75	75	100x75

mm	Watt	m/min	kg
2140x20x0,9	2000 1~	30+80	90
2140x20x0,9	600/800 3~	30/60	90



Multy

- Mit dem Montage-Untergestell von Femi haben Sie den perfekten Begleiter mit nur 20 kg Gewicht!
- Stabile Aluminium-Struktur für eine Belastung bis zu 120 kg.
- Schnelle Montage der Maschine (geeignet für Femi 783, NG 120, NG 160) über Universal-Klemmung.
- Klappbare Teleskopbeine (höhenverstellbar).
- Das Gestell hat eine Breite von 1150 mm. Die 2 seitlichen Arme, entweder als Auflage-rollen oder Anschläge zu benutzen, lassen sich um jeweils 420 mm herausziehen und sind mit einer Millimeterskala versehen.



Jobby

Preiswertes, sehr stabiles, klappbares Untergestell für Montagebandsägen.

- Höhe in 3 Positionen einstellbar (740/820/870 mm)
- Aufbau aus robustem Stahlprofil

Sockel



Untergestell mit Ablagefach

- Art.320 für Femi 783
- Art.323 für NG160



Untergestell mit Tür

- Art.328 für NG200/NG201

Arbeitsstisch



Arbeitsstisch für Femi 783 für Längsschnitte

- aus Aluminium mit Führung für Winkelmesser
- Einfach und schnelle Montage.



Winkelmesser und Führung für Längsschnitte als Zubehör für Arbeitstisch.

Rollenbahnen

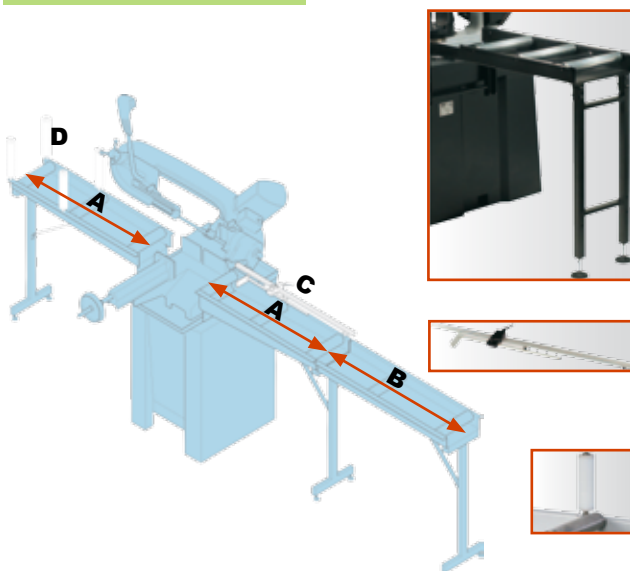

Rollenbahn Anbaumodul L=1000 mm

- A: Grundmodul mit 3 Rollen Ø 50 mm (Tragkraft 200 kg) Art. 326
- B: Verlängerungsmodul mit 2 Rollen Art. 327

C: Anschlag + Millimeterskala für Rollenbahn

- Länge 2000 mm Art.7.13.06.08
- Länge 3000 mm Art.7.13.06.09

D: Vertikale Halterolle Ø40 x 150 mm Art. 7.21.42.11

- je Rollenbahnmodul können 8 Rollen montiert werden.



Rollenbock Art.301

- Verzinkte Stahlrolle Ø57 mm
- Höhenverstellbar 700÷1150 mm